

# KeContact P40

Adapter plate  
*Adapterplatte*

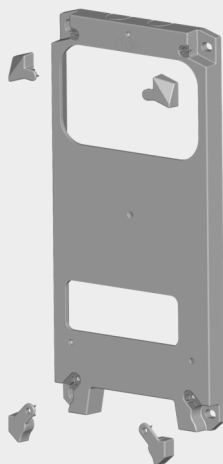

<b>EN</b>	<b>Safety notes and quick guide</b>
<b>DE</b>	<b>Sicherheitshinweise und Kurzanleitung</b>
<b>CS</b>	Bezpečnostní pokyny a stručný návod
<b>DA</b>	Sikkerhedsbemærkninger og kort vejledning
<b>ES</b>	Indicaciones de seguridad e instrucciones breves
<b>FI</b>	Turvallisuusohjeet ja pikaopas
<b>FR</b>	Consignes de sécurité et guide rapide
<b>IT</b>	Avvertenze di sicurezza e istruzione breve
<b>NL</b>	Veiligheidsinstructies en korte handleiding
<b>PL</b>	Wskazówki bezpieczeństwa i skrócona instrukcja
<b>SV</b>	Säkerhetsanvisningar och kort bruksanvisning
<b>TR</b>	Emniyet Bilgileri ve Kısa Kılavuz

**Intended use**

This product is an adapter plate that enables the following applications (options):

- A) Mounting a KC-P40 charging station on the existing mounting points of a KC-P30 charging station (direct replacement).
- B) Wall mounting a KC-P40 charging station, allowing the connection cables to be routed surface-mounted underneath the charging station.

Depending on the application, use the existing or supplied mounting material to mount the charging station. In all cases, suitable mounting material must be used depending on the surface.

**WARNING! Electrical hazards and fire hazards!**

- All safety information, instructions, and location requirements in the charging station installation manual must be observed!
- Do not install the supply cable under tension. Ensure that the cables are sufficiently long.

**WARNING! Choking hazard!**

This set contains small parts that may pose a choking hazard. Keep children away!

**CAUTION! Possible material damage!**

Do not place or hang any improperly intended objects on the adapter plate, and do not use it as a climbing aid!

**Installation procedure**

- ▶ Before installation, visually inspect for possible damage and remove the cover caps for the screw connections.
- ▶ If necessary, break out the required cable opening on the top of the adapter plate (Fig. 1) and insert the supplied threaded bushings (Fig. 2).
- ▶ A) Have a qualified electrician disassemble an existing KC-P30 charging station (Fig. A3). Install the adapter plate using the existing mounting hardware at the existing mounting points (Fig. A4).
- ▶ B) Mark the four mounting holes and drill them using a suitable drill bit (Fig. B3). Ensure that no wiring is damaged during installation. Position the adapter plate and mount it using the supplied screws or screws suitable for the surface (Fig. B4).
- ▶ Insert the cover caps (Fig. 5).
- ▶ Fasten the charging station and the plug holder using the supplied threaded screws (Fig. 6).
- ▶ Carry out the electrical connection according to the charging station installation manual.



Please observe national and local regulations regarding the proper disposal of electrical and electronic equipment.

**Bestimmungsgemäßer Gebrauch**

Das Produkt ist eine Adapterplatte, die folgende Anwendungen (Optionen) ermöglicht:

- A) Montage einer KC-P40 Ladestation auf die bestehenden Montagepunkte einer KC-P30 Ladestation (direkter Austausch).
- B) Wandmontage einer KC-P40 Ladestation wobei die Anschlusskabel Aufputz unter der Ladestation geführt werden können.

Je nach Anwendungsfall für die Montage der Ladestation das bestehende oder das mitgelieferte Befestigungsmaterial verwenden. Jedenfalls ist geeignetes Montagematerial entsprechend dem Untergrund zu verwenden.

**WARNING! Elektrische Gefahr und Brandgefahr!**

- Alle Sicherheitshinweise, Anweisungen und Standortanforderungen aus dem Installationshandbuch der Ladestation sind zu beachten!
- Die Versorgungsleitung nicht auf Zug verlegen. Es ist auf eine ausreichende Überlänge der Kabel zu achten.

**WARNING! Erstickungsgefahr!**

Das Set enthält Kleinteile, die ein Erstickungsrisiko darstellen können. Kinder fernhalten!

**ACHTUNG! Möglicher Sachschaden!**

Stellen oder hängen Sie keine bestimmungswidrigen Gegenstände auf die Adapterplatte und verwenden Sie diese nicht als Steighilfe!

**Montagevorgang**

- ▶ Vor der Montage eine Sichtkontrolle auf mögliche Beschädigungen durchführen und die Abdeckkappen für die Verschraubungen ausbrechen.
- ▶ An der Oberseite der Adapterplatte gegebenenfalls die benötigte Kabelöffnung ausbrechen (Abb. 1) und die mitgelieferten Gewindebuchsen einsetzen (Abb. 2).
- ▶ A) Eine vorhandene KC-P30 Ladestation durch eine Elektrofachkraft demontieren (Abb. A3). Die Adapterplatte mit dem bestehenden Befestigungsmaterial an den vorhandenen Montagepunkten montieren (Abb. A4).
- ▶ B) Die 4 Befestigungslöcher markieren und mit einem geeigneten Bohrer die Löcher bohren (Abb. B3). Bei der Montage dürfen Installationsleitungen nicht beschädigt werden. Die Adapterplatte positionieren und mit den mitgelieferten oder für den Untergrund geeigneten Schrauben montieren (Abb. B4).
- ▶ Die Abdeckkappen einsetzen (Abb. 5).
- ▶ Die Ladestation und den Steckerhalter mit den mitgelieferten Gewindeschrauben befestigen (Abb. 6).
- ▶ Den elektrischen Anschluss laut Installationshandbuch der Ladestation durchführen.



Bitte beachten Sie die nationalen und lokalen Bestimmungen zur fachgerechten Entsorgung von Elektro- und Elektronikgeräten.

**Použití v souladu s určením**

Výrobek je adaptérová deska, která umožňuje následující aplikace (možnosti):

- A) Montáž nabíjecí stanice KC-P40 na stávající montážní body nabíjecí stanice KC-P30 (přímá výměna).
- B) Montáž nabíjecí stanice KC-P40 na stěnu, přičemž přípojovací kabely lze vést na omítku pod nabíjecí stanicí.

V závislosti na aplikaci použijte pro montáž nabíjecí stanice stávající nebo dodaný upevňovací materiál. V každém případě je nutno použít vhodný montážní materiál odpovídající podkladu.

**VAROVÁNÍ! Nebezpečí úrazu elektrickým proudem a nebezpečí požáru!**

- Je nutno dodržovat veškeré bezpečnostní pokyny, upozornění a požadavky na umístění uvedené v instalační příručce nabíjecí stanice!
- Napájecí vedení pokládejte tak, aby nebylo namáháno tahem. Je nutno dbát na dostatečnou přebytečnou délku kabelů.

**VAROVÁNÍ! Nebezpečí udušení!**

Sada obsahuje malé díly, které mohou představovat riziko udušení. Uchovávejte mimo dosah dětí!

**POZOR! Možné hmotné škody!**

Na adaptérovou desku nepokládejte ani nezavěšujte žádné předměty, které jsou v rozporu s určením, a nepoužívejte ji jako pomůcku pro výstup!

**Postup montáže**

- ▶ Před montáží proveďte vizuální kontrolu z hlediska možných poškození a vyloďte odnímatelné krytky pro šroubová spojení.
- ▶ Na horní straně adaptérové desky případně vyloďte potřebný kabelový otvor (obr. 1) a vložte dodaná závitová pouzdra (obr. 2).
- ▶ A) Existující nabíjecí stanice KC-P30 demontujte za pomoci odborného elektrikáře (obr. A3). Adaptérovou desku pomocí stávajících upevňovacích materiálů namontujte na existující montážní body (obr. A4).
- ▶ B) Označte 4 upevňovací otvory a vyvrtejte je pomocí vhodného vrtačky (obr. B3). Při montáži nesmí dojít k poškození instalačních vedení. Umístěte adaptérovou desku a namontujte ji pomocí dodaných šroubů nebo šroubů vhodných pro daný podklad (obr. B4).
- ▶ Nasadte odnímatelné krytky (obr. 5).
- ▶ Nabíjecí stanici a držák zástrčky upevněte pomocí dodaných závitových šroubů (obr. 6).
- ▶ Elektrické připojení proveďte v souladu s instalační příručkou nabíjecí stanice.



Dodržujte národní a místní ustanovení o odborné likvidaci elektrických a elektronických přístrojů.

**Tilsigtet brug**

Produktet er en adapterplade, der giver mulighed for følgende anvendelser (ekstraudstyr):

- Montering af en KC-P40-ladestation på de eksisterende monteringspunkter på en KC-P30-ladestation (direkte udskiftning).
- Vægmontering af en KC-P40-ladestation, hvor tilslutningskablerne kan føres synligt under ladestationen.

Brug det eksisterende eller det medfølgende monteringsmateriale afhængigt af, hvor ladestationen skal monteres. Under alle omstændigheder skal der anvendes monteringsmateriale, der er egnet til underlaget.

**ADVARSEL! Elektrisk fare og brandfare!**

- Alle sikkerhedshenvisninger, anvisninger og lokationskrav i installationsmanualen til ladestationen skal overholdes!
- Læg aldrig forsyningsledning på træk. Sørg for, at kablet har en tilstrækkelig overlængde.

**ADVARSEL! Fare for kvælning!**

Sættet indeholder smådele, der kan udgøre en fare for kvælning. Hold børn på afstand!

**PAS PÅ! Mulige materielle skader!**

Stil eller hæng ikke uegnede genstande på adapterholderen, og brug den ikke som opstigningshjælp!

**Fremgangsmåde ved montering**

- For montering skal der foretages en visuel kontrol for eventuelle skader, og dækkapperne til skrueerne skal fjernes.
- Bræk evt. den nødvendige kabelåbning ud på oversiden af adapterpladen (fig. 11), og sæt de medfølgende gevindbøsninger ind (fig. 2).
- A) En eksisterende KC-P30-ladestation skal afmonteres af en autoriseret elektriker (fig. A3). Monter adapterpladen med det eksisterende fastførelsesmateriale på de tilgængelige monteringspunkter (fig. A4).
- B) Markér de 4 fastførelseshuller, og bor hullerne med et passende bor (fig. B3). Ved monteringen må installationsledningerne ikke beskadiges. Placer adapterpladen, og monter den med de medfølgende skruer eller skruer, der er egnede til underlaget (fig. B4).
- Sæt dækkapperne ind (fig. 5).
- Fastgør ladestationen og stikholderen med de medfølgende gevindskruer (fig. 3).
- Foretag den elektriske tilslutning i henhold til installationsvejledningen til ladestationen.



Overhold de nationale og lokale bestemmelser vedr. fulgt korrekt bortskaffelse af elektriske og elektroniske apparater.

**Usó conforme a lo previsto**

El producto es una placa adaptadora que permite las siguientes aplicaciones (opciones):

- Montaje de una estación de carga KC-P40 en los puntos de montaje existentes de una estación de carga KC-P30 (intercambio directo).
- Montaje en pared de una estación de carga KC-P40, que permite tender los cables de conexión en la pared, debajo de la estación de carga.

Dependiendo de la aplicación, utilice el material de fijación existente o el suministrado para montar la estación de carga. En cualquier caso, debe utilizarse material de montaje adecuado en función de la superficie.

**¡ADVERTENCIA! ¡Peligro eléctrico y de incendio!**

- Se deben tener en cuenta todas las indicaciones de seguridad, instrucciones y requisitos de ubicación del manual de instalación de la estación de carga.
- No colocar el cable de suministro tirante. Hay que prestar especial atención a que el cable tenga una longitud extra suficiente.

**¡ADVERTENCIA! ¡Peligro de asfixia!**

El set incluye piezas pequeñas que pueden entrañar riesgo de asfixia. ¡Mantener alejados a los niños!

**¡ATENCIÓN! ¡Posibles daños materiales!**

No coloque ni cuelgue objetos indebidos en la placa adaptadora y no la utilice tampoco para ayudarse a subir.

**Proceso de montaje**

- Antes del montaje, realizar un control visual en búsqueda de posibles daños y romper los tapones de las uniones atornilladas.
- En caso necesario, abra la abertura necesaria para el cable a la parte superior de la placa adaptadora (fig. 11) e inserte los manguitos con rosca suministrados (fig. 2).
- A) Desmontaje de la estación de carga KC-P30 existente por un electricista cualificado (fig. A3). Colocar la placa adaptadora en los puntos de montaje existentes utilizando el material de fijación existente (fig. A4).
- B) Marcar los 4 orificios de fijación y perforarlos con una broca apropiada (fig. B3). Los cables de instalación no deben dañarse durante el montaje. Colocar la placa adaptadora y montarla con los tornillos suministrados o los adecuados para la superficie (fig. B4).
- Insertar las tapas (fig. 5).
- Fijar la estación de carga y el soporte del conector con los tornillos roscados suministrados (fig. 3).
- Realizar la conexión eléctrica según el manual de instalación de la estación de carga.



Respete las disposiciones nacionales y locales sobre la correcta eliminación de equipos eléctricos y electrónicos.

**Määräystenmukainen käyttö**

Tämä tuote on adapterilevy, joka mahdollistaa seuraavat tehtävät (valinnaiset):

- KC-P40-latausaseman asennus olemassa oleviin KC-P30-latausaseman asennuspisteisiin (suora vaihto).
- KC-P40-latausaseman seinäasennus, jolloin liitäntäkaapeli voidaan pinta-asentaa latausaseman alle.

Käytä latausaseman kulloisenkin asennustilanteen mukaisesti olemassa olevia tai mukana toimitettuja kiinnitysvälineitä. Kaikissa tapauksissa on käytettävä alustaan soveltuvia asennusvälineitä.

**VAROITUS! Sähkö aiheuttama vaara / tulipalovaara!**

- Kaikkia latausaseman asennuskäsikirjan sisältämiä turvallisuusohjeita, muita ohjeita ja käyttöpaikkaa koskevia määräyksiä on noudatettava!
- Asenna syöttöjohto niin, ettei se ole kiristettyä. Kaapeliin on jäätävä riittävä ylijäämäpituus.

**VAROITUS! Tukehtumisvaara!**

Sarja sisältää pieniä osia, joista voi aiheutua tukehtumisvaara. Pidä lasten utuuttamattomissa!

**HUOMIO! Aineellisten vahinkojen vaara!**

Älä laita adapterilevyn päälle mitään aläkä ripusta siihen mitään. Älä myöskään käytä sitä kipeämisapuvälineenä!

**Asennuksen kulku**

- Tarkista tuote ennen asennusta mahdollisten vaurioiden varalta ja irrota vuoriliittoksin suojakorkit levystä.
- Muodosta tarvittaessa adapterilevyn yläpuolelle kaapeliaukot (kuva 1) ja laita mukana toimitetut kierreholkit paikoilleen (kuva 2).
- A) Jätä olemassa olevan KC-P30-latausaseman purkamisen sähköasentajalle (kuva A3). Kiinnitä adapterilevy olemassa olevilla kiinnitysvälineillä sille tarkoitettuihin asennuspisteisiin (kuva B4).
- B) Merkitse 4 kiinnityspistettä ja poraa reiät tarkoitukseen sopivalla porakoneella (kuva B3). Asennusohjot eivät saa vuorilittoksin asennuksen yhteydessä. Sijoita adapterilevy oikeaan asentoon ja kiinnitä se mukana toimitetuilla tai alustaan soveltuvilla ruuveilla (kuva B4).
- Laita suojaokorit paikoilleen (kuva 5).
- Kiinnitä latausasema ja pistokepidike mukana toimitetuilla kierrenruuveilla (kuva 3).
- Suorita sähköliittämät latausaseman asennuskäsikirjan ohjeiden mukaan.



Sähkö- ja elektroniikkalaitteita koskevia kansallisia ja paikallisia hävittämis määräyksiä on noudatettava.

**Utilisation conforme**

Le produit est une plaque adaptatrice permettant les applications (options) suivantes :

- A) Montage d'une station de recharge KC-P40 sur les points de fixation existants d'une station KC-P30 (remplacement direct).
- B) Montage mural d'une station de recharge KC-P40, avec la possibilité de faire passer les câbles d'alimentation en saillie sous la station.

Selon l'application, utiliser le matériel de fixation existant ou celui fourni pour l'installation de la station de recharge. Dans tous les cas, utiliser un matériel de fixation adapté au support.

**AVERTISSEMENT ! Danger électrique et risque d'incendie !**

- Respecter toutes les consignes de sécurité, instructions et exigences d'emplacement figurant dans le manuel d'installation de la station de recharge !
- Ne pas poser la ligne d'alimentation en traction. Veiller à ce que les câbles dépassent d'une longueur suffisante.

**AVERTISSEMENT ! Risque d'asphyxie !**

Le kit comprend des petites pièces pouvant constituer un risque d'asphyxie. Garder les enfants à distance !

**ATTENTION ! Dommages matériels possibles !**

Ne pas placer ni suspendre d'objets non conformes sur la plaque adaptatrice et ne pas utiliser cette dernière comme marchepied !

**Montage**

- ▶ Avant le montage, effectuer un contrôle visuel pour détecter d'éventuels dommages et retirer les caches de protection des vis.
- ▶ Au besoin, ouvrir le passage de câble requis sur la partie supérieure de la plaque adaptatrice (fig. 11) et insérer les douilles filetétes fournies (fig. 2).
- ▶ A) Confier le démontage de la station de recharge KC-P30 éventuellement présente à un électricien qualifié (fig. A3). Monter la plaque adaptatrice avec le matériel de fixation existant sur les points de montage disponibles (fig. A4).
- ▶ B) Marquer les 4 trous de fixation et percer les trous avec une perceuse adaptée (fig. 53). Ne pas endommager les câbles d'installation au cours du montage.
- ▶ Positionner la plaque adaptatrice et la fixer avec les vis fournies ou adaptées au support (fig. 54).
- ▶ Insérer les caches de protection (fig. 5).
- ▶ Fixer la station de recharge et le support de connecter à l'aide de vis filetétes fournies (fig. 6).
- ▶ Effectuer le raccordement électrique conformément au manuel d'installation de la station de recharge.



Respecter les dispositions nationales et locales relatives à l'élimination correcte des appareils électriques et électroniques.

**Uso conforme a destinazione**

Il prodotto è un pannello adattatore destinato alle seguenti applicazioni (opzioni):

- A) Montaggio di una stazione di ricarica KC-P40 sui punti di montaggio esistenti di una stazione di ricarica KC-P30 (sostituzione diretta).
- B) Montaggio a parete di una stazione di ricarica KC-P40 che consente la posa dei cavi di collegamento a parete sotto la stazione di ricarica.

A seconda dell'applicazione, per il montaggio della stazione di ricarica utilizzare il materiale di fissaggio esistente o quello compreso nella fornitura. In ogni caso per il montaggio deve essere utilizzato materiale adatto alla superficie di installazione.

**AVVERTENZA! Pericolo elettrico e pericolo di incendio!**

- Si devono osservare tutte le avvertenze di sicurezza, le istruzioni e i requisiti per il luogo di installazione riportati nel manuale di installazione della stazione di ricarica!
- Non posare la linea di alimentazione in tensione. Assicurarsi che i cavi presentino una sovralonghezza adeguata.

**AVVERTENZA! Pericolo di soffocamento!**

Il kit contiene piccole parti che possono comportare rischio di soffocamento. Tenere fuori dalla portata dei bambini!

**ATTENZIONE! Possibili danni materiali!**

Non collocare o appendere oggetti non consentiti sul pannello adattatore e non utilizzarlo come ausilio di salita!

**Operazioni di montaggio**

- ▶ Prima del montaggio effettuare un controllo visivo per individuare eventuali danni e staccare i cappucci per le avvitature.
- ▶ Sul lato superiore del pannello adattatore realizzare le aperture per i cavi, se necessario (Fig. 11) e introdurre le boccole filettate comprese nella fornitura (Fig. 2).
- ▶ A) Se è installata una stazione di ricarica KC-P30, incaricare un elettricista qualificato dello smontaggio (Fig. A3). Montare il pannello adattatore con il materiale di fissaggio disponibile sui punti di montaggio (Fig. A4).
- ▶ B) Contrassegnare i 4 fori di fissaggio e praticare i fori con punte adatte (Fig. 53). Durante il montaggio non danneggiare le linee di installazione.
- ▶ Posizionare il pannello adattatore e montarlo con il materiale di fissaggio compreso nella fornitura o altro materiale adatto alla superficie di installazione (Fig. 54).
- ▶ Inserire i cappucci (Fig. 5).
- ▶ Fissare la stazione di ricarica e il portaconnettore con le viti filettate comprese nella fornitura (Fig. 6).
- ▶ Realizzare il collegamento elettrico seguendo le istruzioni del manuale d'installazione della stazione di ricarica.



Osservare le disposizioni nazionali e locali per lo smaltimento conforme di apparecchi elettrici ed elettronici.

**Beoogd gebruik**

Het product is een adapterplaat die geschikt is voor de volgende toepassingen (opties):

- A) Montage van een KC-P40 laadstation op bestaande montagepunten van een KC-P30 laadstation (directe vervanging).
- B) Wandmontage van een KC-P40 laadstation waarbij de aansluitkabels over de muur onder het laadstation kunnen worden gelegd.

Gebruik, afhankelijk van de desbetreffende situatie, voor de montage van het laadstation het bestaande of het meegeleverde bevestigingsmateriaal. Gebruik onder alle omstandigheden geschikt montage materiaal dat is afgestemd op de ondergrond.

**WAARSCHUWING! Elektrisch gevaar en brandgevaar!**

- Alle veiligheidsinstructies, overige instructies en locatieverrekeningen in de installatiehandleiding voor het laadstation moeten in acht worden genomen!
- Er mag geen trekspanning op de voedingsleiding komen te staan. Zorg ervoor dat de kabels lang genoeg zijn.

**WAARSCHUWING! Gevaar van verstikking!**

De set bevat kleine onderdelen die bij inslikken tot verstikking kunnen leiden. Houd deze uit de buurt van kleine kinderen!

**LET OP! Mogelijke materiële schade!**

Het is verboden om voorwerpen op de adapterplaat te plaatsen of eraan te hangen, of de adapterplaat als klimhulp te gebruiken!

**Montageproces**

- ▶ Voer vóór de montage een visuele inspectie op mogelijke beschadigingen uit en breek de kunststof afdekkappen voor de schroeven eruit.
- ▶ Breek aan bovenzijde van de adapterplaat eventueel de vereiste kabelopening open (afb. 11) en plaats de meegeleverde schroefdraadbussen (afb. 2).
- ▶ A) Laat een aanwzigg KC-P30 laadstation demonteren door een deskundig elektricien (afb. A3). Monteer de adapterplaat met het bestaande bevestigingsmateriaal op de aanwezige montagepunten (afb. A4).
- ▶ B) Markeer de 4 bevestigingsgaten en boor de gaten met een geschikte boor (afb. 53). Bij de montage mogen installatiekabels niet worden beschadigd. Positioneer de adapterplaat en monteer deze met de meegeleverde schroeven of met andere voor de ondergrond geschikte schroeven (afb. 54).
- ▶ Plaats de afdekkappen erin (afb. 5).
- ▶ Bevestig het laadstation en de stekkerhouder met de meegeleverde schroeven (afb. 6).
- ▶ Voer de elektrische aansluiting uit volgens de instructies in de installatiehandleiding van het laadstation.



Neem goed nota van de nationale en plaatselijke voorschriften inzake de juiste verwijdering van elektrische en elektronische apparatuur.

**Użytkowanie zgodne z przeznaczeniem**

Ten produkt to płyta adaptacyjna do następujących zastosowań (opcja):

- A) Montaż stacji ładowania KC-P40 na dostępnych punktach montażowych stacji ładowania KC-P30 (bezpośrednia wymiana).**  
**B) Montaż ścienny stacji ładowania KC-P40 przy czym kable przyłączeniowe mogą być prowadzone natynkowo pod stacją ładowania.**

W zależności od przypadku zastosowania do montażu stacji ładowania użyć istniejącego lub dostarczonego materiału mocującego. W każdym razie należy zastosować odpowiedni do podłoża materiał montażowy.

**OSTRZEŻENIE! Zagrożenie elektryczne i ryzyko pożaru!**

- Należy przestrzegać wszystkich wskazówek bezpieczeństwa, instrukcji i wymagań dotyczących lokalizacji z podręcznika instalacji stacji ładowania!
- Nie układać przewodu zasilającego z naciągami. Należy uwzględnić wystarczający nadmiar długości kabli.

**OSTRZEŻENIE! Niebezpieczeństwo uduszenia!**

Zestaw zawiera drobne elementy, które mogą doprowadzić do uduszenia się. Trzymać z dala od dzieci!

**UWAGA! Potencjalne szkody materiałowe!**

Na płycie adaptacyjnej nie stawiać lub nie zaczepiać żadnych niezgodnych z przeznaczeniem przedmiotów oraz nie używać jej jako pomocy do wspinania się!

**Proces montażu**

- Przed montażem przeprowadzić kontrolę wzrokową pod kątem możliwych uszkodzeń i wyłamać zaślepki dla połączeń śrubowych.
- Na górnej stronie płyty adaptacyjnej wyłamać w razie potrzeby wymagany otwór na kabel (rys. 1) i włożyć dostarczone tuleje gwintowane (rys. 2).
- **A) Złocić wyspecjalizowanemu elektrykowi zdemontowanie stacji ładowania KC-P30 (rys. A3).**  
Płyta adaptacyjna zamontowana w punktach montażowych dostępnym materiałem montażowym (rys. A4).
- **B) Zaznaczyć miejsca na 4 otwory mocowania i wywierć je odpowiednim wiertłem (rys. E3).** Podczas montażu nie może dojść do uszkodzenia przewodów instalacyjnych. Ustawić położenie płyty adaptacyjnej i zamontować dostępnym lub odpowiednim dla podłoża materiałem montażowym (rys. E4).
- Włożyć zaślepki (rys. 5).
- Przymocować stację ładowania i uchwyt wtyczki dostarczonymi wkrętami (rys. 6).
- Przyłączyć stację ładowania do instalacji elektrycznej zgodnie z podręcznikiem instalacji.



Należy przestrzegać krajowych i lokalnych przepisów dotyczących prawidłowej użycia urządzeń elektrycznych i elektronicznych.

**Avsedd användning**

Produkten är en adapterplatta med följande användningsområden (alternativ):

- A) Montering av KC-P40-laddstation på befintlig monteringspunkt på KC-P30-laddstation (direkt byte).**  
**B) Väggmontering av KC-P40-laddstation där utanpågäggande anslutningskabel går att föra under laddstationen.**

Använd befintligt eller medföljande fästmaterial för att montera laddstationen beroende på användningsområdet. Använd alltid lämpligt monteringsmaterial för underlaget.

**VARNING! El- och brandrisk!**

- Följ alla säkerhetsanvisningar, anvisningar och platskrav i laddstationens installationshandbok!
- Strömförsörjningskabeln får inte dras så att den utsätts för dragbelastning. Säkerställ att kablarna har tillräcklig överskottslängd.

**VARNING! Kvävningrisk!**

Satsen innehåller smådelar som kan medföra kvävningrisk. Håll barnen borta!

**OBS! Potentiella saksador!**

Ställ eller häng inte ej avsedda föremål på adapterplattan och stig inte upp på den!

**Montering**

- Gör visuell kontroll map. ev. skador före monteringen och bryt loss förskrivningarnas skyddslock.
- Bryt ev. loss de kabelöppningar som behövs på adapterplattans ovan sida (bild 1) och sätt i de medföljande gänghålsorna (bild 2).
- **A) Låt behörig elektriker demontera befintlig KC-P30-laddstation (bild A3).**  
Montera adapterplattan med befintligt fästmaterial på de befintliga monteringspunktarna (bild A4).
- **B) Markera de 4 fästhålen och borra hål med lämplig borr (bild E3).** Monteringen får inte skada installationsledningarna. Positionera adapterplattan och montera den med medföljande skruvar eller lämpliga skruvar för underlaget (bild B4).
- Sätt i skyddslocken (bild 5).
- Fäst laddstation och kontakthållare med de medföljande gängskruvarna (bild 6).
- Elanslut laddstationen enligt installationshandboken.



Följ nationella och lokala bestämmelser map. korrekt omhändertagande av el- och elektronikenheter.

**Amacına uygun kullanim**

Bu ürün, aşağıdaki uygulamaları (opsiyonlar) mümkün kılan bir adaptör plakasıdır:

- A) KC-P30 şarj istasyonunun mevcut montaj noktalarına bir KC-P40 şarj istasyonunun montajı (direkt değişim).**  
**B) Bağlantı kablolarının şarj istasyonunun altından duvara yönlendirilebileceği şekilde bir KC-P40 şarj istasyonunun duvara montajı.**

Uygulama senaryosuna bağlı olarak, şarj istasyonunu monte etmek için mevcut veya teslimat kapsamında bulunan sabitleme malzemesini kullanın. Her durumda, zemine uygun montaj malzemesi kullanılmalıdır.

**UYARI! Elektrik ve yangın tehlikesi!**

- Şarj istasyonunun montaj kılavuzundaki tüm güvenlik uyarılarına, talimatlara ve konum gerekliliklerine uyulmalıdır!
- Besleme kablosunu gerilim altındayken döşemeyin. Kablonun yeterli uzunlukta olmasına dikkat edilmelidir.

**UYARI! Boğulma tehlikesi!**

Bu set, boğulma tehlikesi oluşturabilecek küçük parçaları içermektedir. Çocukları uzak tutun!

**DİKKAT! Olası maddi hasar!**

Adaptör plakasına kullanım amacına uygun olmayan nesnelere koymayın veya asmayın ve ürünü tırmanma yardımı olarak kullanmayın!

**Montaj işlemi**

- Montajdan önce olası hasarlara karşı göze kontrol gerçekleştirin ve vidalı bağlantıların kapaklarını kırarak ayırın.
- Gerekirse, adaptör plakasının üst tarafındaki ihtiyaç duyulan kablo deliğini kırarak açın (Şek. 1) teslimat kapsamında bulunan dişi burçları yerleştirin (Şek. 2).
- **A) Mevcut bir KC-P30 şarj istasyonunu uzman bir elektrikçiye söktürün (Şek. A3).**  
Adaptör plakasını mevcut sabitleme malzemesi ile mevcut montaj noktalarına monte edin (Şek. A4).
- **B) 4 sabitleme deliğini işaretleyin ve uygun bir matkap kullanarak delikleri açın (Şek. B3).** Montaj sırasında tesisat kablolarına zarar verilmemelidir.
- Adaptör plakasını konumlandırın ve teslimat kapsamında bulunan veya zemini için uygun olan civatalarla monte edin (Şek. B4).
- Kapakları yerleştirin (Şek. 5).
- Şarj istasyonunu ve soket tutucuyu teslimat kapsamında bulunan dişi vidalarla sabitleyin (Şek. 6).
- Elektrik bağlantısını şarj istasyonunun montaj kılavuzuna göre gerçekleştirin.



Elektrikli ve elektronik cihazların uygun şekilde imha edilmesine ilişkin ulusal ve yerel düzenlemeleri dikkate alın.

## NOTES

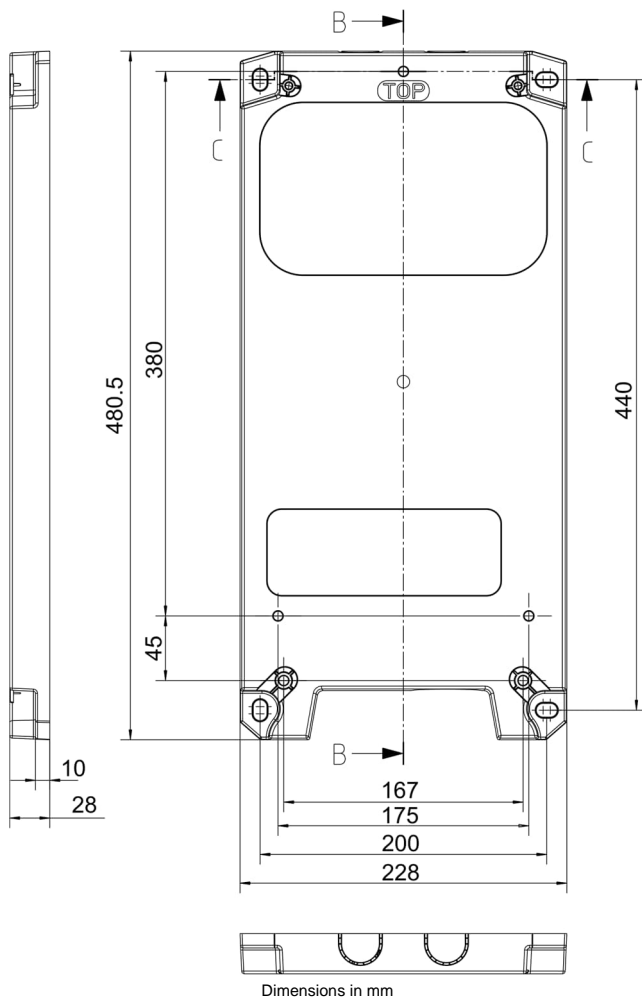

### Scope of delivery

1x

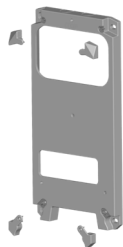

RAL 7016  
~404 g  
(polycarbonate)

5x Threaded screw M6x25 (T30)



5x Threaded bushings  
(M6 x 18 mm / stainless steel)



4x Wafer-head screws  
(ST 5.5 x 53 mm) + dowel Ø8 mm

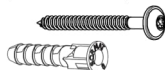



Additional information

1

Optional

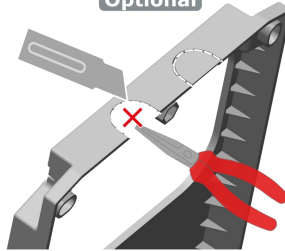

2

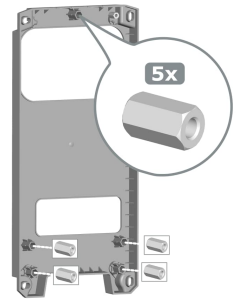

Option A3

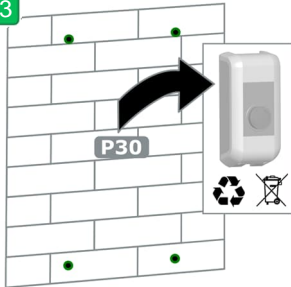

A4

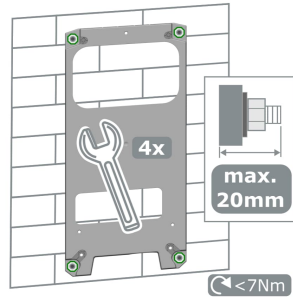

Option B3

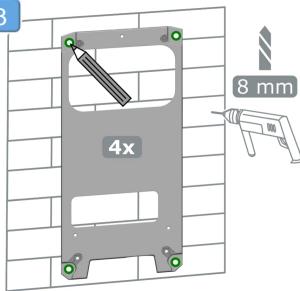

B4

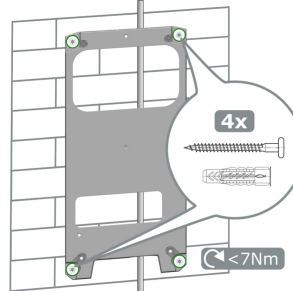

5

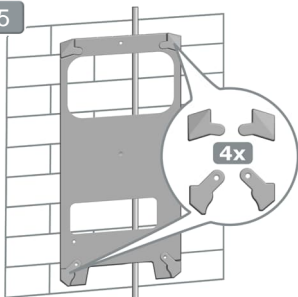

6

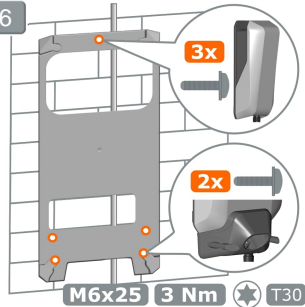

7

